



*L'intelligence au service de la
Sûreté, de la Sécurité et de la Mobilité*



XCam-ng™

Capteur vidéo avancé pour
la gestion des carrefours

La XCam-ng de Citilog est un capteur vidéo en temps réel, intégré dans un boîtier élégant et robuste, de détection et de mesures avancées sur les carrefours à feux ou sur les bretelles d'accès.

Le capteur vidéo XCam-ng est conçu à la fois pour offrir une alternative hors sol aux boucles magnétiques et il fournit une large gamme de mesures de

trafic, telles que longueur de file et taux d'occupation spatial, qui permettent de mieux évaluer la demande (longueur de file) et la disponibilité des entrées et sorties des carrefours (taux d'occupation). Ces données avancées permettent une gestion intelligente du trafic, notamment de minimiser les temps d'attente. Associées à une stratégie adaptative en temps réel, elles permettent d'ajuster le cycle des feux dynamiquement en fonction de la demande à chaque carrefour.

Le capteur vidéo XCam-ng ne permet pas uniquement de remplacer à bas coût les boucles magnétiques, il offre également la possibilité d'optimiser la régulation du trafic aux carrefours, notamment en réduisant les phénomènes de saturation et en minimisant le temps d'attente des automobilistes.

La XCam-ng est un capteur à bas coût qui permet d'utiliser au mieux l'infrastructure pour un retour sur investissement rapide et un excellent rapport qualité/prix. Capteur basse consommation capable de gérer des communications sans fil, la XCam-ng s'intègre aisément sur les carrefours et bretelles d'accès

Les composants de la XCam-ng (capteur CMOS entre autres) ont été spécialement conçus afin d'assurer sa durabilité et d'optimiser les performances de l'algorithme de détection vidéo. Celui-ci est particulièrement flexible et s'adapte aux variations des conditions environnementales (jour ou nuit, soleil ou pluie...) afin de garantir d'excellentes performances en toute situation.

La configuration du système et la définition des zones de détection sont réalisées en quelques minutes à l'aide d'un ordinateur portable, grâce à une interface graphique simple à utiliser.

Longueur de file, taux d'occupation spatial, détection d'arrêt, de pré-blocage de carrefours, et autres fonctions avancées peuvent être associées à des sorties « boucles » directement reliées au contrôleur de feux. Un mode sans échec permet un fonctionnement 24h/24, 7j/7 en toute sécurité.

La XCam-ng communique avec tout équipement tiers via une carte de communication (XCom): contrôleur de feux, équipement de terrain, ou systèmes centralisés, soit par des sorties « tout ou rien », soit selon des protocoles de type Ethernet ou Série. Un module sans fil permet de connecter plusieurs XCam-ng pour un déploiement facile et flexible.



FONCTIONNALITÉS CLES

- Longueur de file en temps réel pour des mesures précises.
- Fonctions d'antiblocage pour les centres des carrefours.
- Flux vidéo (streaming) pour la surveillance des carrefours.
- Communication avec les contrôleurs de feux et intégration dans tout système de gestion du trafic urbain sans modification.
- Peut être associé à une régulation adaptative en temps réel pour une efficacité maximale.
- Améliore la sécurité des routes et la mobilité, en réduisant ainsi les impacts environnementaux des congestions et des retards.

AVANTAGES CLES

- Déploiement à bas coût et sans modification de l'infrastructure.
- RSI rapide pour une détection extérieure, comparé aux capteurs traditionnels enfouis dans le sol.
- Réduction de l'impact économique, social et environnemental négatif du aux congestions.
- Réduction jusqu'à 30% du temps d'attente, en utilisant la longueur de file en conjonction avec une régulation adaptative des feux. Réduction de 4 à 12% des émissions de gaz à effets de serre.

La XCam-ng fournit un flux vidéo (streaming) permettant la surveillance à distance des carrefours, depuis le centre de contrôle. Les opérations de configuration et de maintenance peuvent également être effectuées à distance, offrant ainsi une plus grande efficacité et un coût de fonctionnement et de maintenance plus faible.

La XCam-ng est livrée avec un support de fixation et un boîtier de connexion. Ceci permet d'installer la XCam-ng sur site sans ouvrir le boîtier du capteur vidéo, étendant ainsi sa durée de vie et évitant les interventions terrain. Ses caractéristiques dépassent les exigences classiques des capteurs vidéo de présence, de manière à assurer la durabilité.

La longueur du support de fixation peut être ajustée, et celui-ci monté horizontalement ou verticalement pour satisfaire les exigences physiques de n'importe quel site.

La XCam-ng fournit une solution à bas coût, facile à installer et éprouvée ainsi qu'une approche innovante pour la régulation adaptative des feux.

Spécifications Techniques

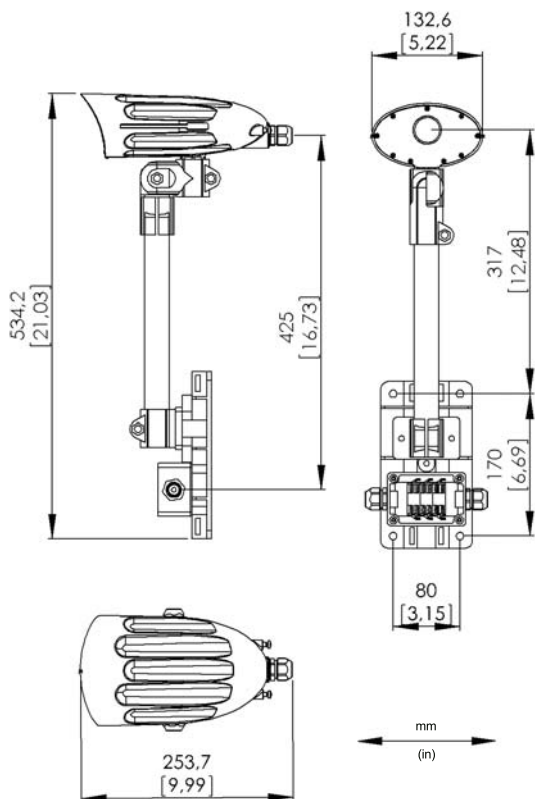

Capteur

- Capteur VGA CMOS 1/4"
- Eclairage minimum de 0.04 lux @ f/1.2
- Anti-blooming, zéro effet smearing.
- Rapport signal/bruit : >50dB.

Boîtier

- Boîtier moulé en polycarbonate IP67.
- Casquette pour climat chaud et exposition directe au soleil.
- Dim: 132 x 254 x 124 mm.

Matériel

- Alimentation: +12/24V AC/DC.
- Consommation: < 3W.
- -34°C / +74°C.
- Humidité: 0 à 95% RH, sans condensation.
- Poids Xcam: 600g.

Communication

- Module sans fil (GPRS, ISM).
- Sortie vers XCom: Ethernet ou RS485.

Carte de communication XCom

- Communications avec un contrôleur de feux.
 - 24 contacts secs.
 - Ethernet.
 - Série.
- Montable sur rail DIN.
- Dim: 175 x 107 x 26 mm.
- Connexion à un PC: USB, Ethernet.



FONCTIONNALITÉS CLÉS

- Détection performante basée sur le suivi de trajectoire.
- Longueur de file en temps réel.
- Fonction d'antiblocage.
- Capacités de streaming vidéo.

APPLICATIONS

- Détection de présence au feu.
- Détection avancée.
- Contrôle de bretelle d'accès.
- Surveillance du centre des carrefours.
- Gestion des priorités.
- Micro & Macro régulation.
- Mesure de performance du fonctionnement d'un carrefour.



www.citilog.com

Europe, Moyen Orient et Afrique

19/21, rue du 8 mai 1945
94110 Arcueil - France
Tél: +33 1 41 24 34 54
Fax: +33 1 41 24 34 99
citilog@citilog.com

Amérique du Nord

2 Bala Plaza, Suite 300
Bala Cynwyd, PA 19004 - USA
Tél: +1 (215) 609-4945
Fax: +1 (484) 873-2292
citilogusa@citilog.com

Espagne, Portugal et Amérique du Sud

C/.Marina Baixa 3, Esc.1 Pta.2
E46015 Valencia - Espagne
Tél: +34 667 659 063
Fax: +33 1 41 24 34 99
espana@citilog.com

Asie Pacifique

35/F Central Plaza
18 Harbour Road
Wanchai Hong Kong
Tél: +852 2593 1500
Fax: +852 2593 1222
citilog@citilog.com