



*L'intelligence au service de la
Sûreté, de la Sécurité et de la Mobilité*



XCam-i™

Capteur de Détection Automatique d'Incident et de Congestion

La XCam-i™ Citilog est un capteur vidéo de Détection Automatique d'Incident (DAI) et de Congestion aisément déployable. Ce capteur vidéo est une solution idéale pour améliorer des systèmes de vidéosurveillance en déploiement ou existant. La XCam-i™ fournit une méthode à bas coût pour étendre les déploiements de vidéosurveillance, pour

maximiser le champ de couverture des caméras et in fine améliorer les performances du système de vidéosurveillance.

Les caméras mobiles changent souvent d'angle de vue, laissant potentiellement des zones sans couverture. La XCam-i™ permet une utilisation des caméras de vidéosurveillance sans aucune contrainte sur leur champ de vision puisque la XCam-i™ peut être déployée pour couvrir des zones secondaires, à bas-coût. La XCam-i™ est également une solution idéale pour déployer la DAI dans des zones isolées où les infrastructures d'alimentation en énergie et de communication sont limitées ou indisponibles et ce à bas coût.

La XCam-i™ est un atout précieux pour les applications suivantes : surveillance des accotements, des bandes d'arrêt d'urgence dynamiques, surveillance des zones de travaux. Elle améliore la performance des patrouilles autoroutières sur les tronçons de route sensibles.

La XCam-i™ fournit en temps réel des indications de DAI et de congestion sur les routes (autoroutes, voies rapides, etc...) à travers le traitement d'images vidéo permettant une surveillance automatisée qui augmente la capacité à répondre rapidement à tout incident ou accident. Ainsi, la XCam-i™ est idéale pour les centres de contrôle routier afin d'améliorer la sûreté, la sécurité des routes, et la mobilité. Au centre de contrôle, la XCam-i™ fournit des alarmes (visuelles et audibles) pour tout incident quelques secondes après son apparition.

Avec une très faible consommation énergétique et un système de communication sans fil intégré, le capteur vidéo XCam-i™ est spécialement conçu pour faciliter le déploiement de la DAI sur les routes où l'accès aux infrastructures d'énergie et de communication peut poser problème.

Les composants de la XCam-i™ (capteur CMOS entre autres) ont été spécialement conçus pour assurer la durabilité du capteur et pour optimiser les performances de l'algorithme de détection vidéo. La XCam-i™ est également un capteur à bas coût qui tire le meilleur de l'infrastructure et de ses composants pour un retour sur investissement rapide et un excellent rapport qualité/prix. Globalement, le capteur XCam-i™ permet un déploiement à bas coût de la DAI sur tout type de routes – que cela soit une zone urbaine avec une haute densité de caméras ou une route isolée avec peu d'accès aux infrastructures d'énergie et de communication.

La XCam-i™ offre un enregistrement numérique permettant l'identification rapide de l'incident.



FONCTIONNALITÉS CLÉS

- Automatisation de la surveillance du trafic grâce à la Détection Automatique d'Incident en temps réel.
- Faible consommation et communication sans fil permettant un déploiement et une intégration facile et flexible (zones urbaines denses ou routes isolées).
- Intégration sans modification dans un système DAI Citilog existant, ou dans toute architecture ITS.
- Communication facile du capteur XCam-i avec tout système de supervision, GTC ou système tiers via un protocole ouvert.

AVANTAGES CLÉS

- Permet d'améliorer à bas coût la couverture vidéo et le déploiement de DAI dans des zones isolées.
- Retour sur investissement rapide
- Réduit l'impact négatif social, économique et environnemental des incidents de la circulation.
- Améliore l'efficacité des Centres de Gestion de la Circulation.
- Réduit le temps de détection des incidents, réduisant d'autant le temps de réponse et améliorant la sécurité, la sûreté et la mobilité.

Cela inclut une base de données pour les séquences vidéo des incidents. La base de données de séquences d'incidents fournit un compte rendu des incidents. Ces séquences sont immédiatement disponibles pour les opérateurs de trafic pour permettre une analyse plus poussée (par exemple pour noter les événements récurrents, etc...).



L'algorithme de détection de la XCam-i™ est flexible et s'adapte aux conditions environnementales changeantes (jour ou nuit, soleil ou pluie...) pour maximiser les capacités de surveillance du trafic.

La configuration du système et la modification des zones de surveillance sont réalisées en quelques clics grâce à une interface graphique simple à utiliser. Le système permet une configuration avec plusieurs jeux de paramètres pour chaque voie. Les alarmes peuvent être inhibées sur une ou plusieurs voies, ou sur un groupe de caméras.

Les outils de maintenance permettent l'identification des caméras en défaut et l'accès aux fonctionnalités de maintenance à distance. Un gestionnaire de logs affiche les messages générés par le système et conserve les actions réalisées par les opérateurs, administrateurs, ou systèmes externes.

La XCam-i™ fournit une solution à bas coût et facile à intégrer de Détection Automatique d'Incident pour des déploiements à grande échelle ou dans des zones isolées.

Spécifications Techniques

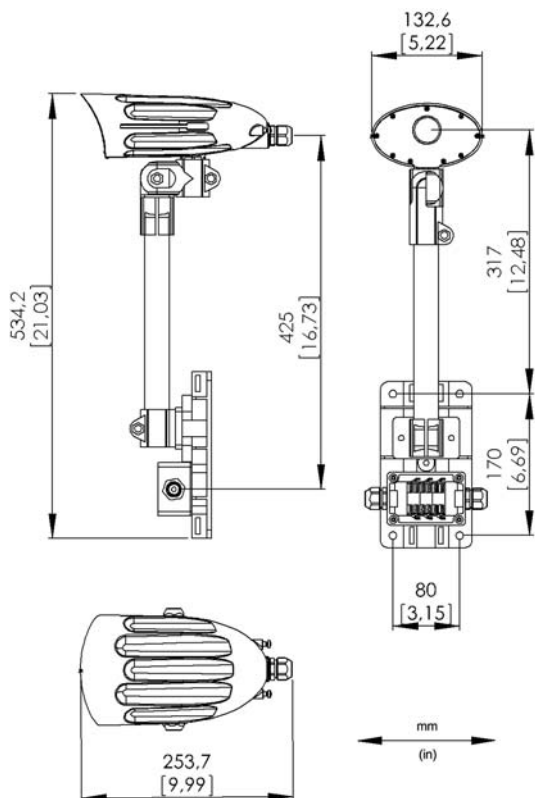

Capteur

- Capteur VGA CMOS 1/4"
- Eclairage minimum de 0.04 lux @ f/1.2
- Anti-blooming, zéro effet smearing.
- Rapport signal/bruit : >50dB.

Boîtier

- Boîtier moulé en polycarbonate IP67.
- Casquette pour climat chaud et exposition directe au soleil.
- Dim: 132 x 254 x 124 mm.

Matériel

- Alimentation: +12/24V AC/DC.
- Consommation: < 3W.
- -34°C / +74°C.
- Humidité: 0 à 95% RH, sans condensation.
- Poids: Xcam-i: 600g.

Communication

- Communication avec un serveur Citilog ou un logiciel tiers de supervision.
- Software Developer Kit standard.
- Ethernet.
- Série RS-485.
- Module sans fil (GPRS).

FONCTIONNALITÉS CLÉS

- Détection de véhicule arrêté basée sur le suivi de trajectoire.
- Discrimination entre trafic fluide et trafic congestionné pour une notification et une gestion améliorée des alarmes de véhicule arrêté.
- Détection de ralentissement et de congestion basée sur un seuil.
- Capacités de streaming vidéo et d'enregistrement.

APPLICATIONS

- Surveillance des accotements pour bande d'arrêt d'urgence dynamique.
- Surveillance des zones de travaux.
- Tronçons de routes sensibles.
- Amélioration des performances des patrouilles autoroutières.



www.citilog.com

Europe, Moyen Orient et Afrique

19/21, rue du 8 mai 1945
94110 Arcueil - France
Tél: +33 1 41 24 34 54
Fax: +33 1 41 24 34 99
citilog@citilog.com

Amérique du Nord

2 Bala Plaza, Suite 300
Bala Cynwyd, PA 19004 - USA
Tél: +1 (215) 609-4945
Fax: +1 (484) 873-2292
citilogusa@citilog.com

Espagne, Portugal et Amérique du Sud

C/.Marina Baixa 3, Esc.1 Pta.2
E46015 Valencia - Espagne
Tél: +34 667 659 063
Fax: +33 1 41 24 34 99
espana@citilog.com

Asie Pacifique

35/F Central Plaza
18 Harbour Road
Wanchai Hong Kong
Tél: +852 2593 1500
Fax: +852 2593 1222
citilog@citilog.com